

# HOCHDRUCKMUFFE / SCHWEISSMUFFE mit Innen-Gewinde und Dichtfläche

**HDMU**

## ANWENDUNG

Hochdruckmuffen / Schweissmuffen mit eingedrehter Dichtfläche werden auf Rohrleitungen und Druckkessel aufgeschweißt und dienen zur Aufnahme von Schutzrohren bzw. Thermometerhülsen für Temperaturmessgeräte (z.B. Bimetallthermometer, Widerstandsthermometer, Thermoelemente und weitere Temperaturfühler unterschiedlichster Bauart). Die Druckbelastung der Hochdruckmuffen ist abhängig von der Höhe der Betriebstemperatur.

Weitere Hochdruckmuffen zum Aufschweißen sind für Schutzrohre nach DIN 43772 zum Einschweißen bzw. Einschrauben erhältlich.



## WERKSTOFFE

- Stahl (S 235JRG)
- warmfester Stahl (C22.8-1.0460 | 1.5415 | 1.7335 | 1.7380)
- Edelstahl (1.4571)

## AUSFÜHRUNGEN

- Standardgewindeanschluss G 1/2" und G1/4"
- Dichtung (DI16) aus Kupfer für G1/2" Abmessung: 21x26x1,5 mm
- Sonderausführungen auf Anfrage Gewinde G3/8", G3/4, G1", G1 1/4", 1/2 NPT

## STANDARD AUSFÜHRUNG

Anschluss	Werkstoff	PN	L	L1	d1	d2	d3
G 1/2	Stahl / 1.4571	40	30	23	ø 19	ø 30	ø 26,5
	Stahl / 1.4571		40				
	Stahl / 1.4571		50				
	Stahl / 1.4571		70				
	Stahl / 1.4571		100				
	Stahl / 1.4571		150				
G1/4	Stahl	40	30	16	ø 12	ø 22	ø 18

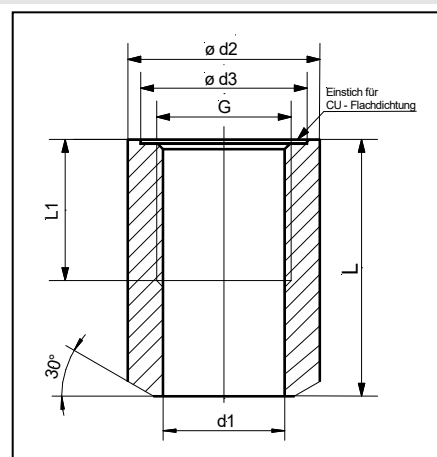

**OPTION:** Hochdruckmuffe mit 45° - Winkel  
Hochdruckmuffe ohne Eindrehung für Dichtring (DIN 86103)

## WEITERE AUSFÜHRUNGEN

- nach Kundenwunsch mit 45° Winkel
- für Schutzrohre Form 4 zum Einschweißen SR HDMU

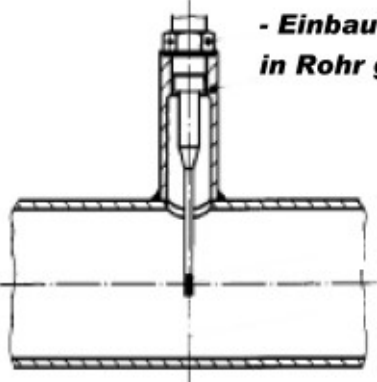
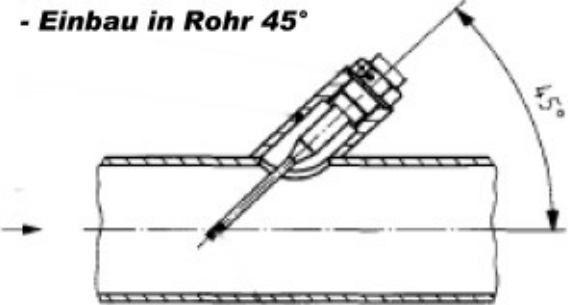
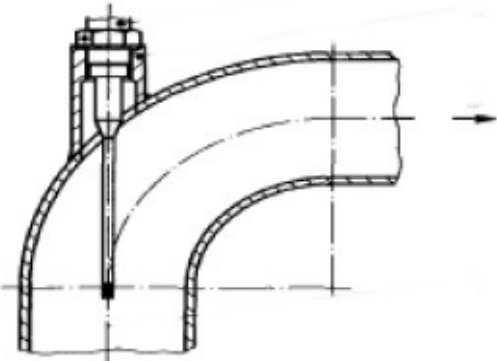

## EINBAUHINWEISE

EINBAU		BEMERKUNG
<ul style="list-style-type: none"> <li>- im 90°- Winkel auf die Rohrleitung verschweißt</li> <li>- der Temperaturfühler ragt bis zur Mitte der Rohrleitung</li> </ul>	<p style="text-align: center;"><b>- Einbau in Rohr gerade</b></p> 	<ul style="list-style-type: none"> <li>- für hohe Strömungsgeschwindigkeiten des Mediums nicht geeignet, abhängig von der Stabilität des verwendeten Schutzrohres</li> </ul>
<ul style="list-style-type: none"> <li>- im 45°- Winkel auf die Rohrleitung verschweißt entgegen der Strömung des Mediums</li> <li>- der Temperaturfühler ragt bis zur Mitte der Rohrleitung</li> </ul>	<p style="text-align: center;"><b>- Einbau in Rohr 45°</b></p> 	<ul style="list-style-type: none"> <li>- günstige Einbaubedingung zur Anströmung des Temperaturfühlers</li> </ul>
<ul style="list-style-type: none"> <li>- im 45°- Winkel auf den Rohrbogen verschweißt entgegen der Strömung des Mediums</li> <li>- die Achse des Temperaturfühlers ist übereinstimmend zur Mitte der Rohrleitung</li> </ul>	<p style="text-align: center;"><b>- Einbau in den Rohrbogen</b></p> 	<ul style="list-style-type: none"> <li>- günstige Einbaubedingung zur Anströmung des Temperaturfühlers</li> <li>- geeignet für hohe Strömungsgeschwindigkeiten des Mediums</li> </ul>